



IMP 02-01

DECOUVREZ LE
MYSYDER





I - MYGALE	3
Engineered to win	4
35 ans d'histoire	5
II – MYGALE MYSPYDER	6
Une filiation indéniable	7
Le concept	8
III – LE CHOIX MYGALE	14
Choisir le MYSPYDER MYGALE	16



1 MYGALE

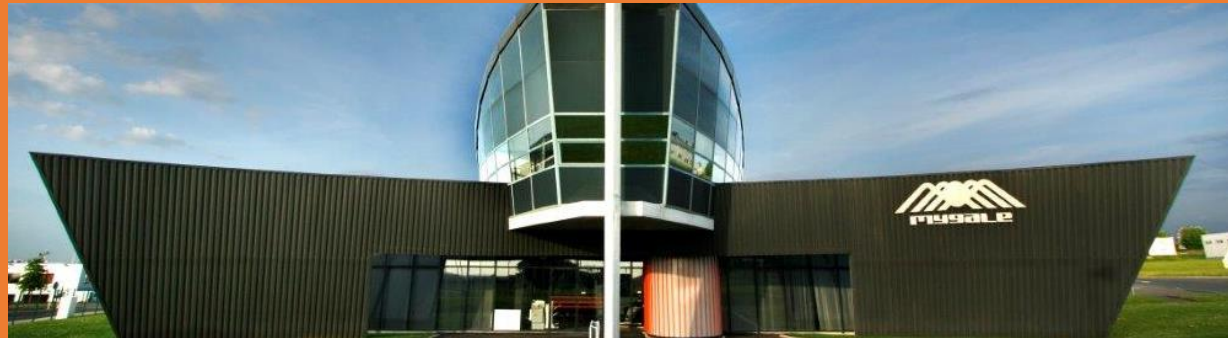

ENGINEERED TO WIN



1 266 voitures produites



1 297 victoires sur les 5 continents



29 Pilotes F1
(+ **23** pilotes tests F1)



7 Titres de champion du monde de F1
120 Victoires en Grand Prix



MYGALE - 35 ANS D'HISTOIRE



- 1989 Bertrand DECOSTER décide de produire la 1^{ère} **Formule Ford** française
- 1993 1^{ère} Victoire Mygale en Formule Ford à Nogaro
- 1995 **Formule Renault Mygale** – Champion de France et d'Europe
- 2000 Mygale emménage sur le Technopole du circuit de Nevers Magny-Cours
- 2002 **Formule BMW**
- 2007 **Formule 3 FIA** et **Peugeot spider**
- 2012 Champion d'Italie de Formule 3
- 2014 **Formule 4 FIA**
- 2018 **Formule 3 Régionale FIA**
- 2019 **Mygale MySpyder**
- 2020 **Crosscar XC02**
- 2021 **Formule 4 FIA** génération
- 2023 **Crosscar XC04**
- 2024 **FIA Formule Régionale**



Formule Ford



Formule Renault



Formule BMW



Peugeot Spider



Formule 3



Formule 4



Formule 3 Regionale



XC Cross Car



MySpyder



Formule 4 Gen2



2



MYGALE
MYSPYDER



UNE FILIATION INDENIABLE



MYGALE a su capitaliser son expérience de la course sur circuit pour proposer une voiture de sport deux places au design moderne et audacieux avec un excellent rapport qualité-prix

Voiture loisir ou option sérieuse pour les pilotes amateurs plus expérimentés, le MySpyder est destiné aux trackdays, aux écoles de pilotage ou à la compétition sur des plateaux proto

Performances de premier plan grâce à son excellent rapport poids / puissance avec un moteur YAMAHA R1

Souplesse d'utilisation : entre écoles de pilotage et pilotes amateurs avec notre plage de bridage entre 100 et 200 cv



LE CONCEPT - Specifications



RÈGLEMENT / SÉCURITÉ	Conforme au règlement technique FIA Groupe E, catégorie II-SH Cage de sécurité entièrement homologuée suivant le règlement FIA des armatures de sécurité, barres de porte latérales anti-intrusion, crashbox avant Siège conducteur homologué FIA. Ceinture de sécurité 6 points Réservoir de sécurité FIA FT3 30L
PILOTE	De 1,50 m à 1,95 m, de 50 à 110 kg
DIMENSIONS / POIDS	3'600 mm x 1'800 mm x 1'030 mm Max 650 kg de poids sec sans pilote
CHÂSSIS	Châssis tubulaire haute performance. Acier 25CD4S Plancher en aluminium
CARROSSERIE	Panneaux en fibre de verre Pare-brise en verre feuilleté avec essuie-glaces de série Feux avant et clignotants / feux arrière, feu de pluie, feux stop
MOTEUR	Standard Yamaha 998 cm ³ R1, jusqu'à 200 cv, 112 Nm Faisceau, contrôles et tableau de bord Yamaha YEC.
TRANSMISSION	Boite de vitesses série à prise constante Yamaha R1. 6 vitesses et marche arrière électrique. Paddle shift Entraînement par chaîne / différentiel étanche Quaife ATB
SUSPENSION	Amortisseurs KONI non réglables. Portes moyeux en fonderie d'aluminium
PILOTAGE	Crémaillère de direction issue de grande série, sans assistance. Volant réglable en hauteur et avant/arrière
COLONNE	Volant avec quick-release et colonne de direction déformable
FREINS	Etrier issu de la grande série. Disques de frein non-ventilés
OPTIMISATION	Équipé de phares et d'un silencieux (> 95db) pour une utilisation de nuit



Chaîne de traction à chaîne

Les avantages :

- Economique
- Réglage de tension simple
- Fiabilité

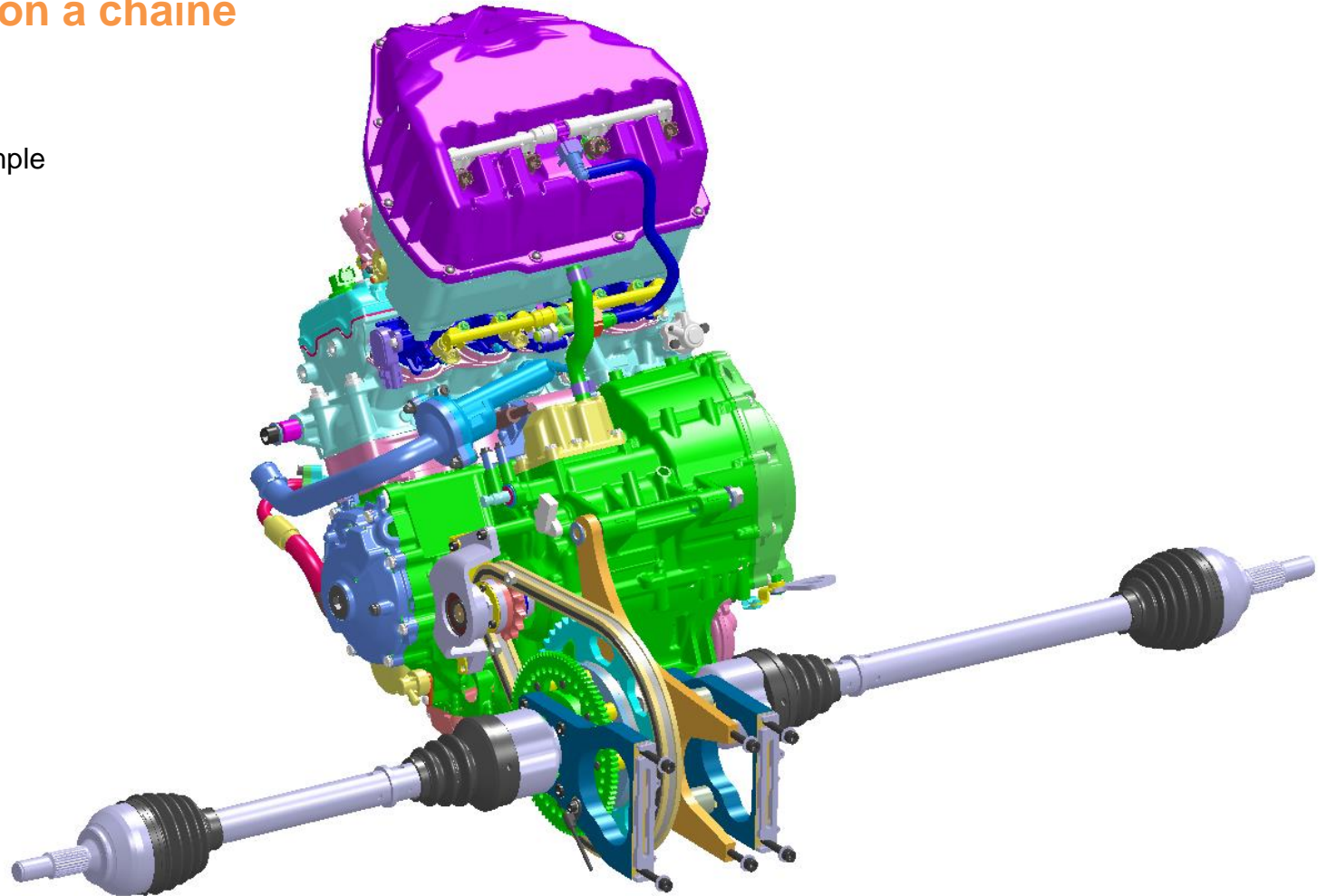

LE CONCEPT - Dessin



- Carrosserie : 11 éléments
- Identité visuelle forte et unique
- Ensemble aérodynamique fixe avec splitter avant et diffuseur arrière intégrés
- Aileron arrière fixe et capot moteur en forme d'aileron de requin
- Possibilité de régler le set-up, ressorts, barres anti-roulis AV et AR
- Plusieurs coloris disponibles
- Ajout de portes possible
- Plusieurs types des pneus possible (soit 16", soit 17")

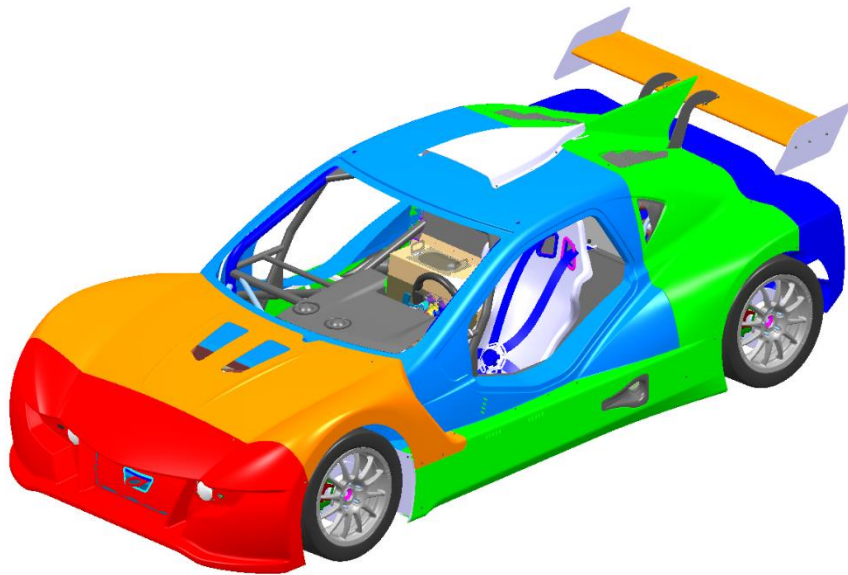
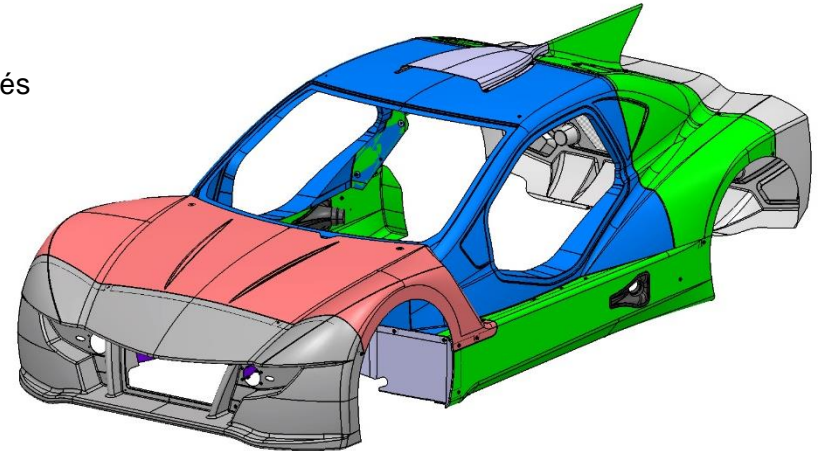

LE CONCEPT - Dessin

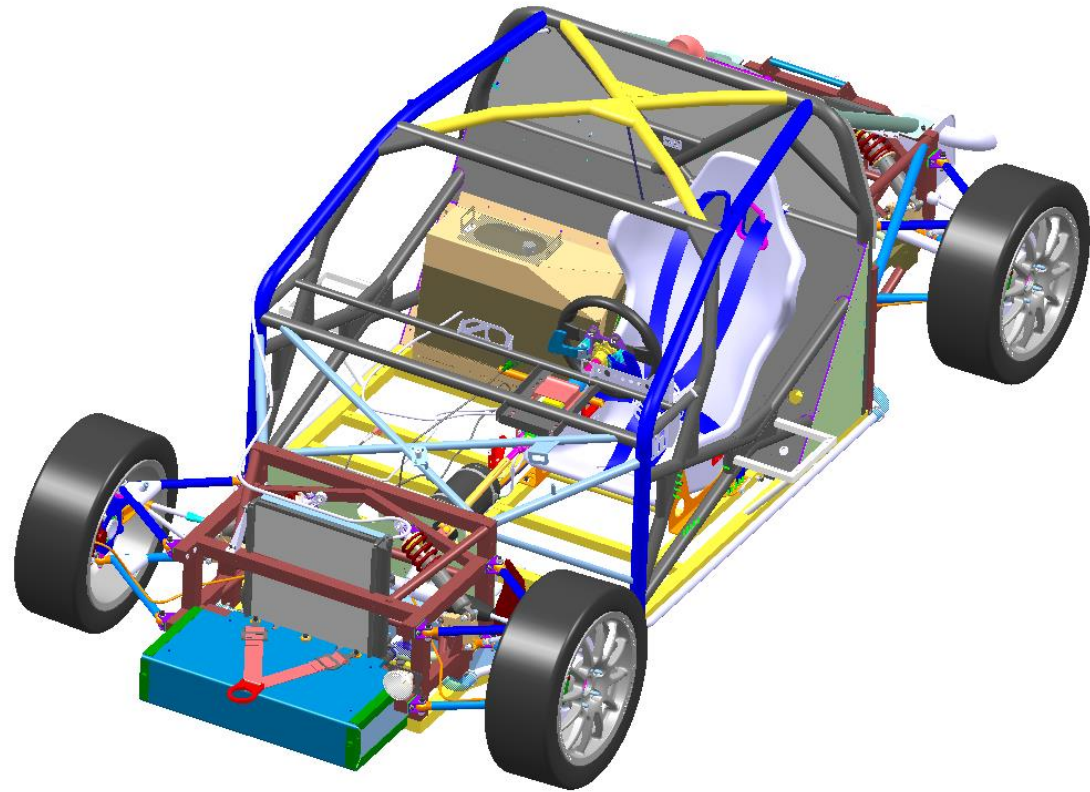
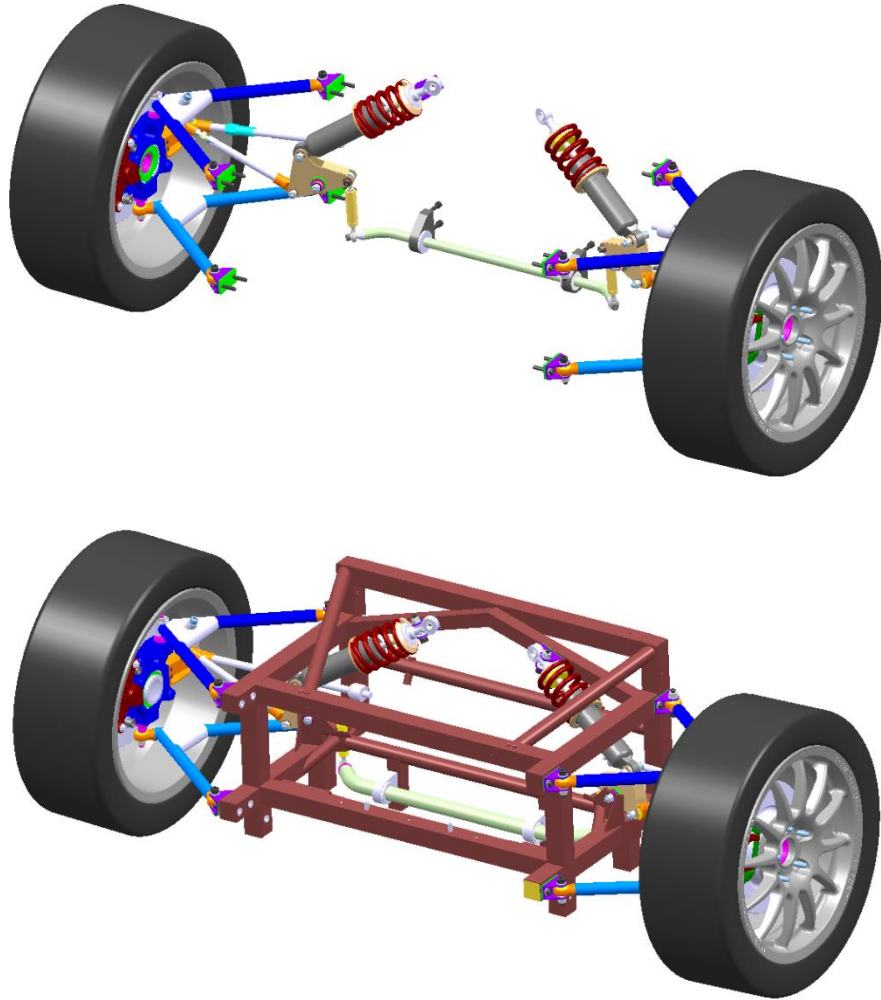

LE CONCEPT - Dessin

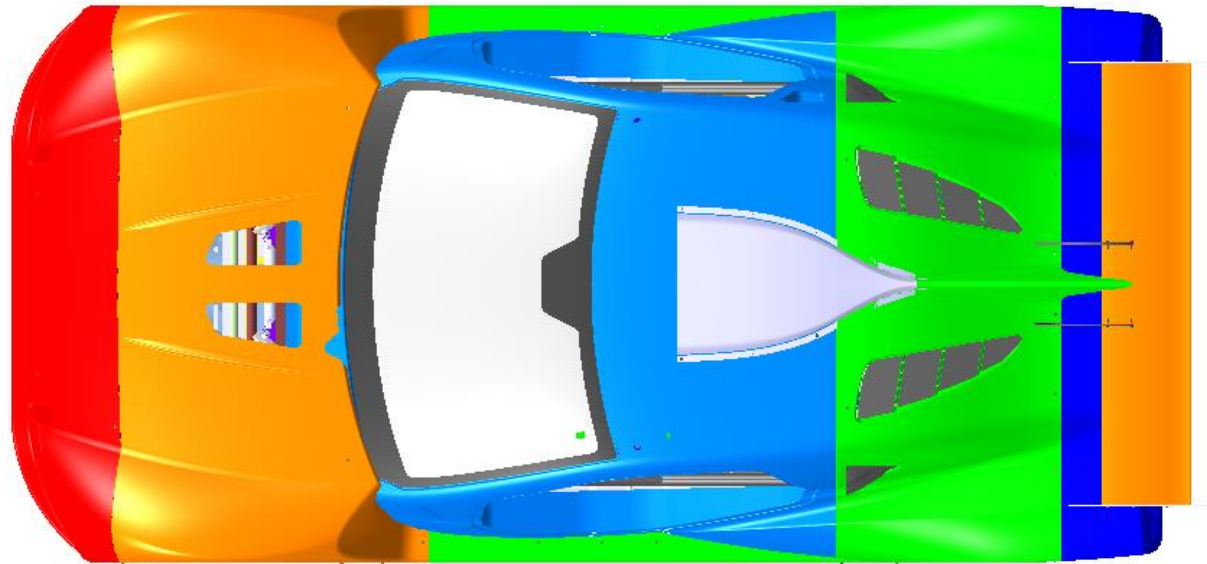
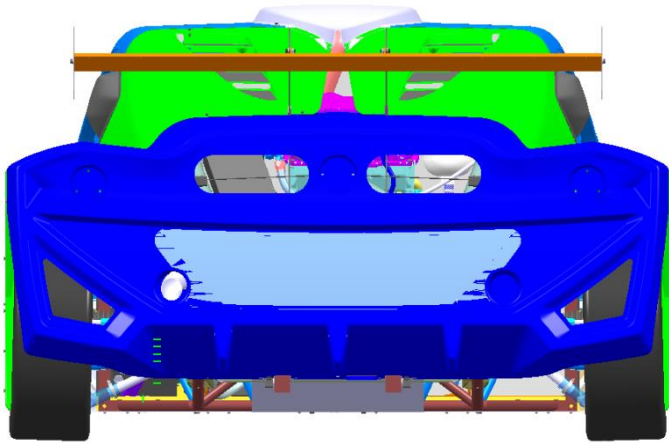
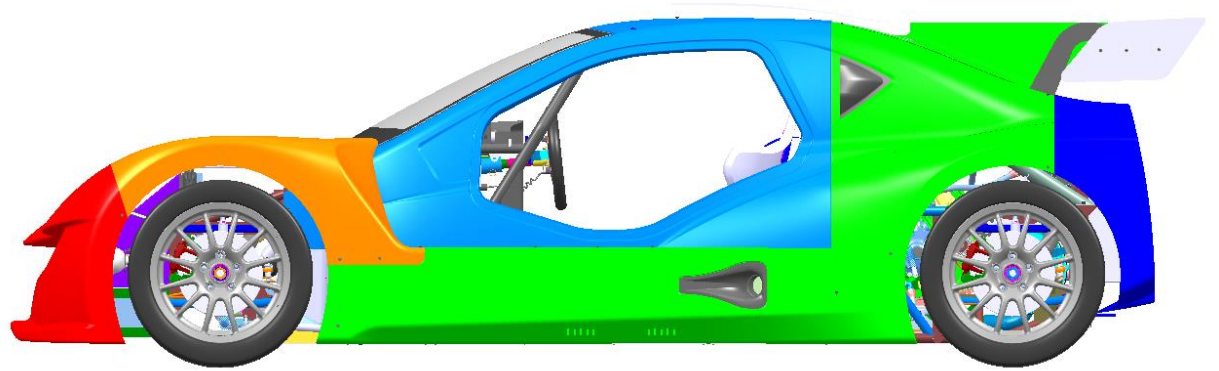
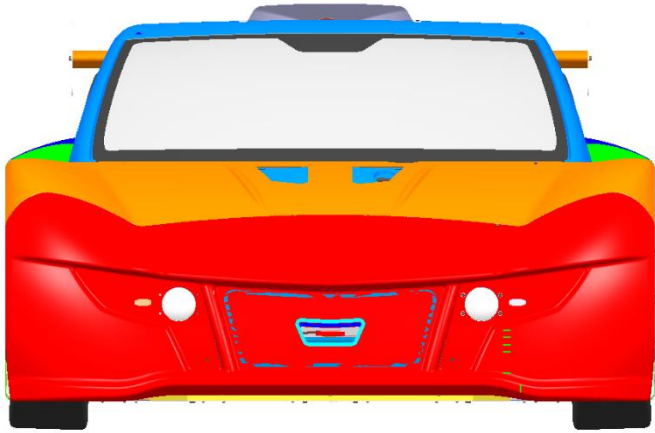

LE CONCEPT - Performance



Piste « Club » de Magny-Cours (2,53 km)

- Formule 4 Mygale 1.13.8
- MySpyder version 200cv 1.17.34
- Mercedes AMG SLS 1.23.50
- Ferrari California 1.23.65
- Porsche Cayman 718 1.24.21
- Alpine A110 2019 1.24.62

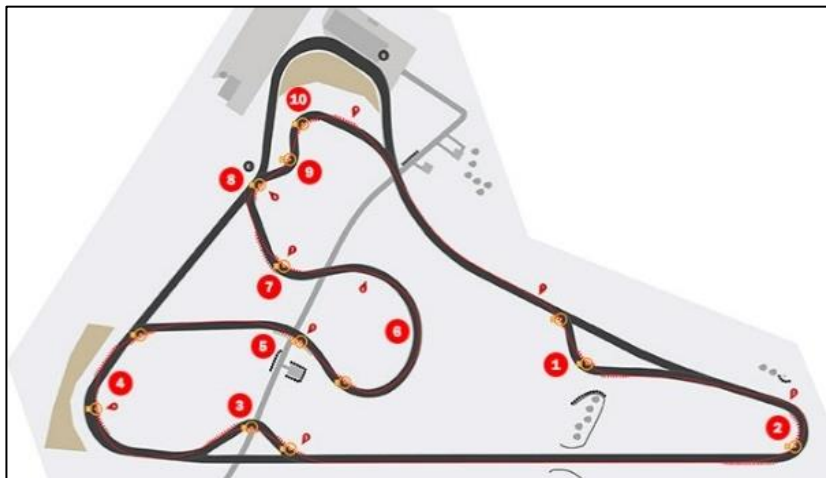

3



Le choix
MYGALE





L'EXPERTISE FIA de Mygale

- ↳ Partenaire de la FIA depuis plus de **6 ans**
- ↳ Partenaire principal des châssis **F4** et **F3 homologués FIA** (Argentine, Asie du Sud-Est, Australie, Chine, Danemark, Etats-Unis, France, Mexique, Royaume-Uni)

Partenaire Yamaha

- ↳ Fourniture de moteurs et accessoires **Yamaha**

Une expérience *MONDIALEMENT RECONNUE* dans les formules de promotion

- ↳ **Partenaire BMW** mondial pendant plus de 12 ans avec la Formule BMW

POLITIQUE QUALITÉ depuis plus de 10 ans

- ↳ **Bureau Veritas** Certification ISO 9001 v2015

CHOISIR LE MYSPYDER MYGALE



1/Complexité limitée pour une fiabilité maximale sur des années d'utilisation

- Châssis réparable par les équipes (hors structures de sécurité)
- Excellente réparabilité du véhicule
- Complexité technique minimale
- Moteurs Yamaha fiables

2/Assistance facile d'un fabricant monoplaces F4 de première classe situé près de chez vous

3/Coût de maintenance beaucoup plus faible par rapport aux autres véhicules trackdays

4/Personnalisation facile de la voiture selon vos propres spécificités



Contact:

Bertrand DECOSTER
CEO

MYGALE
Technopole
58470 Magny-Cours

+33 3 86 21 86 21

+33 6 07 37 65 41

decoster@mygale.fr

